

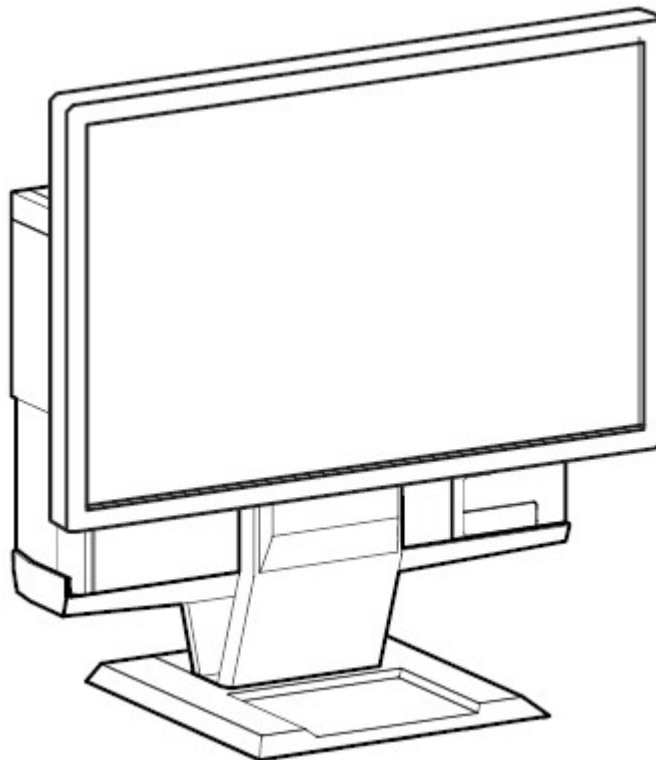

[www.dell.com/regulatory\\_compliance](http://www.dell.com/regulatory_compliance)

# Benutzerhandbuch

## Komplett(AIO)-Ständer Dell™ OptiPlex™ SFF 980







Der Komplett-Ständer Dell OptiPlex SFF 980 weist ein einzigartiges Design auf, welches die Integration von Monitor, System und Kabelverwaltung für Ihre spezielle Betriebsumgebung ermöglicht.

[www.dell.com](http://www.dell.com) | [support.dell.com](http://support.dell.com)

## Hinweise zu den Gefahrensymbolen

Alle Benutzer dieses Produkts sollten in der Lage sein, die folgenden Gefahrensymbole auf dem Produkt oder in der Produkt-Dokumentation zu erkennen und zu verstehen.

Symbol	Signalwort	Gefahrenstufe
	<b>HINWEIS</b>	Ein HINWEIS weist auf wichtige Informationen hin, die Ihnen den Gebrauch des Dell AIO-Ständer erleichtern.
	<b>VORSICHT</b>	VORSICHT kennzeichnet eine mögliche Gefahr von Schäden an Hardware oder von Datenverlust und stellt Informationen zur Vermeidung des Problems bereit.
	<b>ACHTUNG</b>	ACHTUNG kennzeichnet eine mögliche Gefahr von Schäden, Verletzungen oder Tod.
	<b>ELEKTRISCH</b>	Das Zeichen ELEKTRISCH weist auf eine elektrische Gefahr hin, die, falls sie nicht vermieden wird, zu Körperverletzungen, einschließlich mit Todesfall, sowie zu einem Brand führen kann.

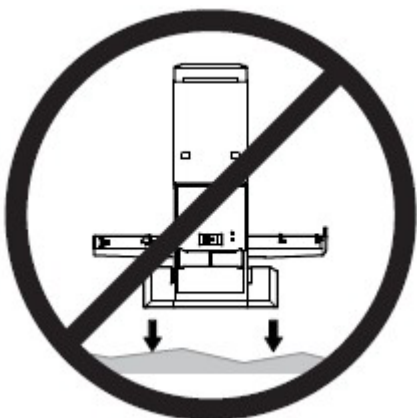

**ACHTUNG** : Um das Risiko von Körperverletzungen und/oder Geräteschäden zu vermeiden, sollte der AIA-Ständer auf einer ebenen und stabilen Fläche aufgestellt werden.

Änderungen der Informationen in diesem Dokument sind vorbehalten.

© 2010 Dell Inc. Alle Rechte vorbehalten.

Die Reproduktion in beliebiger Weise ohne schriftliche Genehmigung seitens Dell Inc. ist streng verboten.

In diesem Text verwendete Warenzeichen: *Dell*, das *DELL*-Logo und *OptiPlex* sind Warenzeichen von Dell Inc.

Andere in diesem Dokument erwähnte Warenzeichen und Handelsmarken beziehen sich auf die Eigentümer dieser Warenzeichen und Handelsmarken oder auf deren Produkte. Dell Inc. erhebt keinerlei Eigentumsansprüche auf andere als ihre eigenen Warenzeichen und Handelsmarken.

**Model: Komplett-Ständer Dell™ OptiPlex™ SFF 980**

**Januar 2010 Rev. A00**

# Inhalt

<b>1</b>	<b>Ihr Dell OptiPlex SFF 980 AIO-Ständer .....</b>	<b>4</b>
<b>2</b>	<b>Aufstellen des Dell OptiPlex SFF 980 AIO-Ständers .....</b>	<b>6</b>
<b>3</b>	<b>Technische Daten .....</b>	<b>15</b>
<b>4</b>	<b>Auffinden von Informationen .....</b>	<b>15</b>

# Ihr Dell OptiPlex SFF 980 AIO-Ständer

# 1

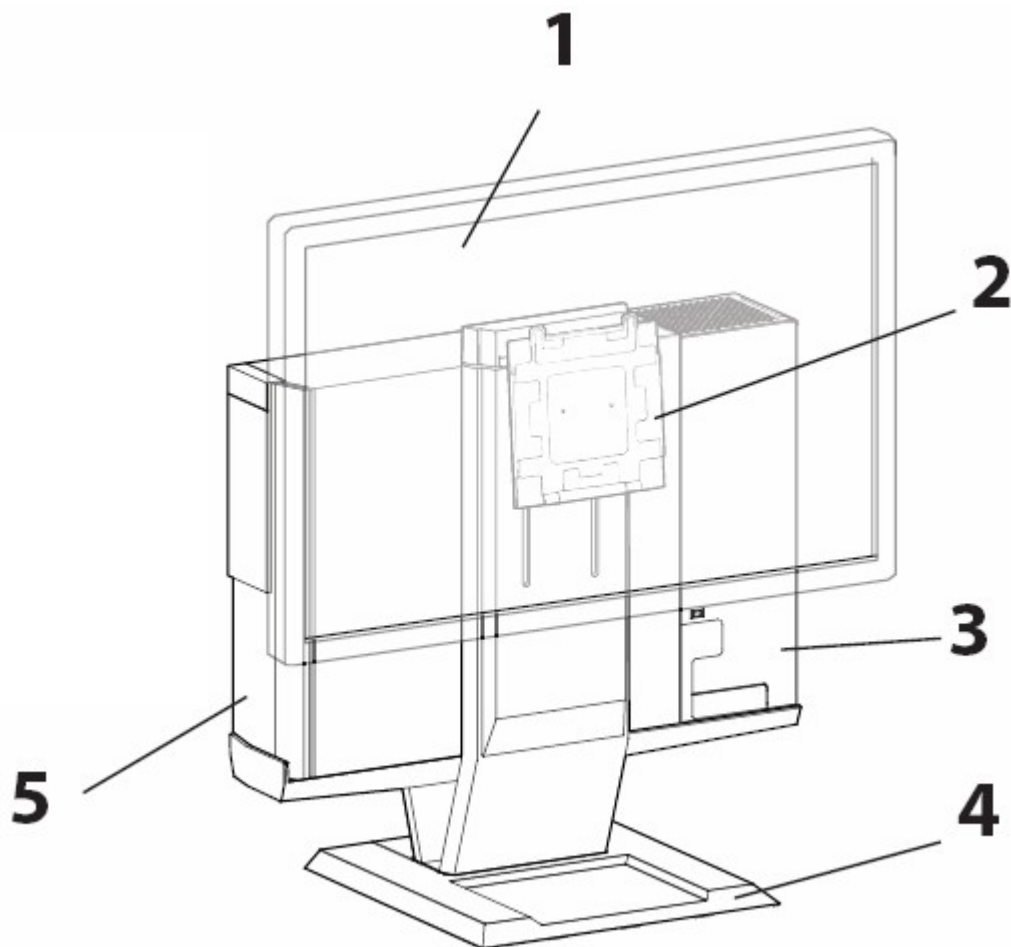

- 1 DELL-Monitor: P190S / 1909W / P2210
- 2 DELL-Montageplatte zum schnellen Lösen des Monitors
- 3 Verschlusskabelabdeckung
- 4 Drehunterlage – Schwenkung um 360°
- 5 System-Chassis: Dell OptiPlex SFF 980

# 11

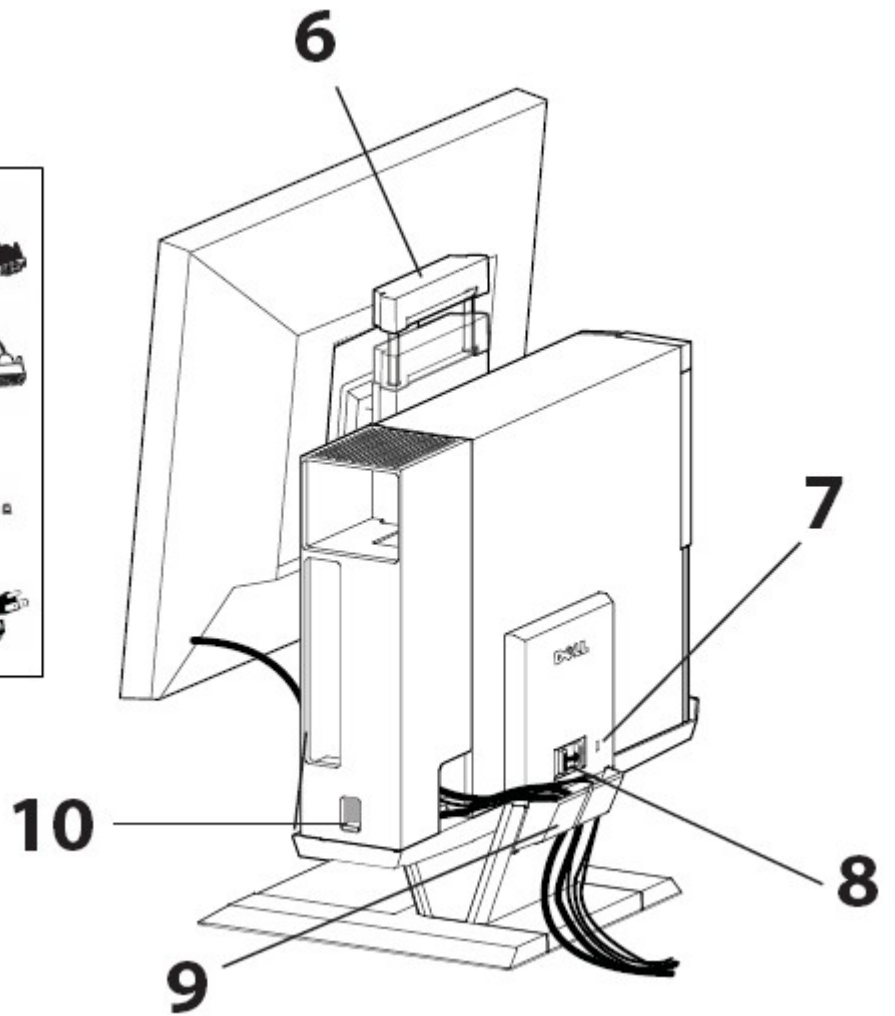
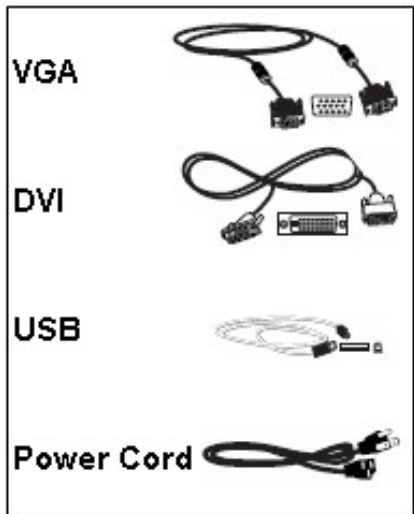

- 6 Griff
- 7 Schlitz für das Kensington-Sicherheitschloss
- 8 Entriegelungsschalter
- 9 Kabelklammer
- 10 Kabelabdeckungs-Verriegelungsschalter
- 11 Mitgelieferte Kabel: VGA, DVI, USB und Netzkabel

## Komponenten

AIO-Ständer, Kabelabdeckung, VGA-Kabel, DVI-Kabel, USB-Kabel, Netzkabel



HINWEIS : Beziehen Sie sich auf die im Lieferumfang enthaltenen Monitor- und System-Anleitungen.

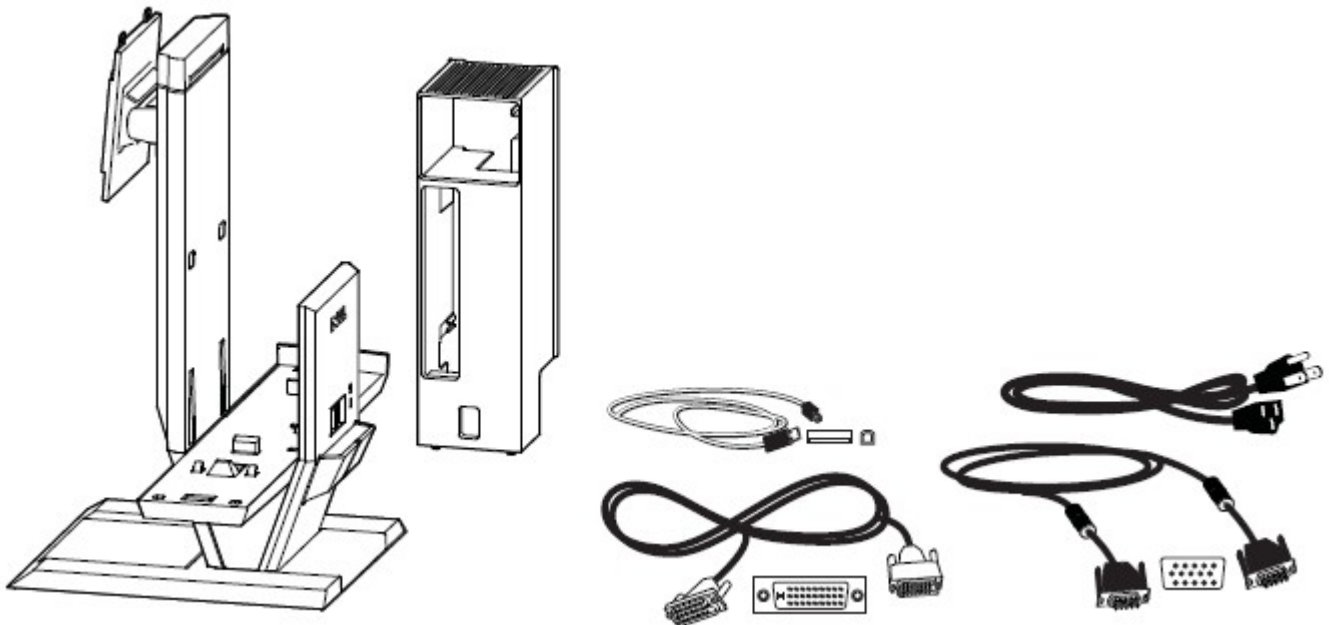

- 1 Stellen Sie den AIO-Ständer auf eine ebene, stabile Fläche.

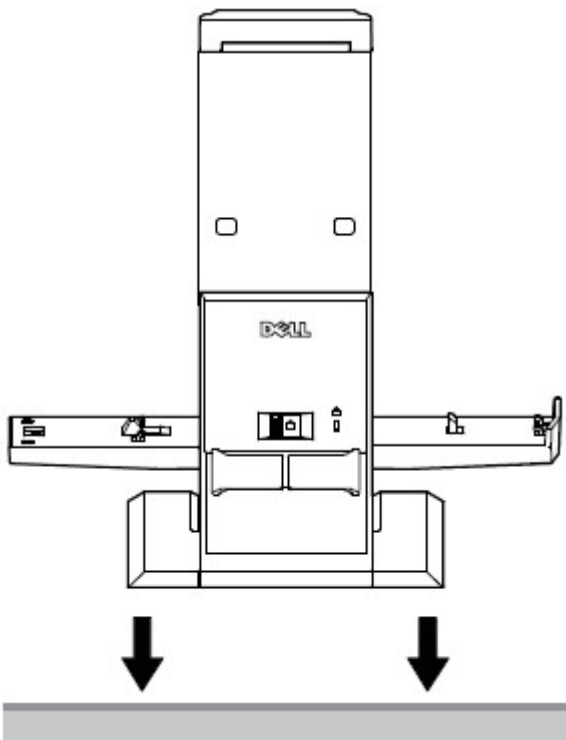

ACHTUNG : Um das Risiko von Körperverletzungen und/oder Geräteschäden zu vermeiden, sollte der AIO-Ständer auf einer ebenen und stabilen Fläche aufgestellt werden.

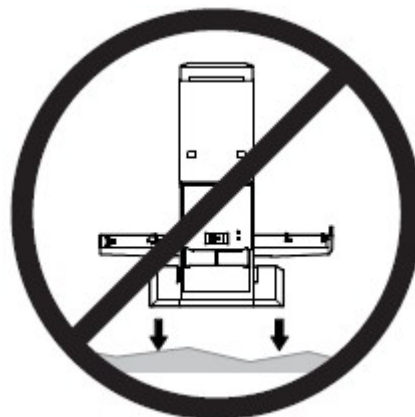

**2** Befestigen Sie den Monitor am AIO-Ständer.

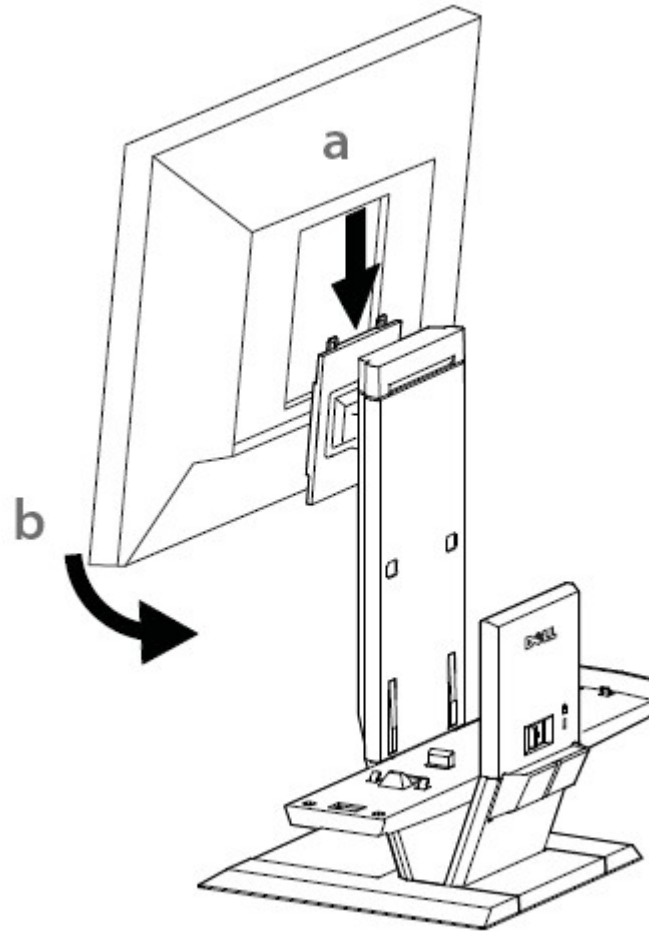

**3** Befestigen Sie das Computer-Chassis am Komplett-Ständer.

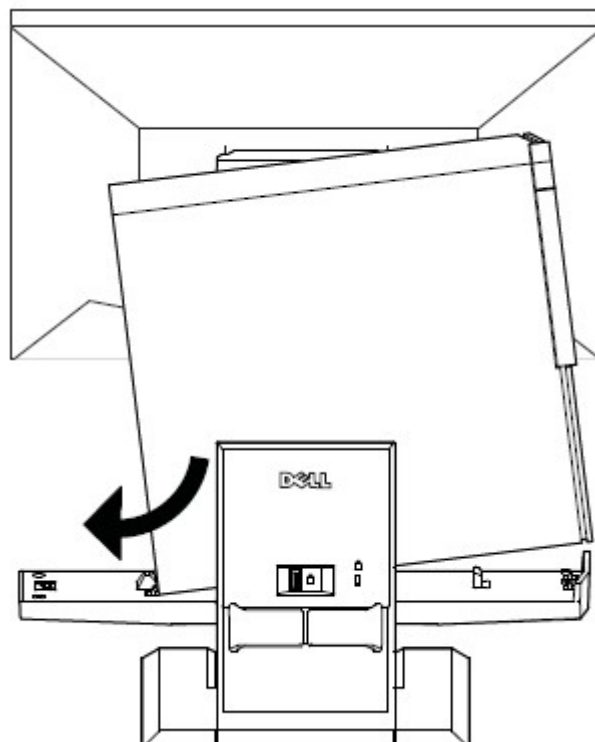

- 4 Vergewissern Sie sich, dass das Computer-Chassis richtig auf beiden Enden des Komplett-Ständers sitzt.

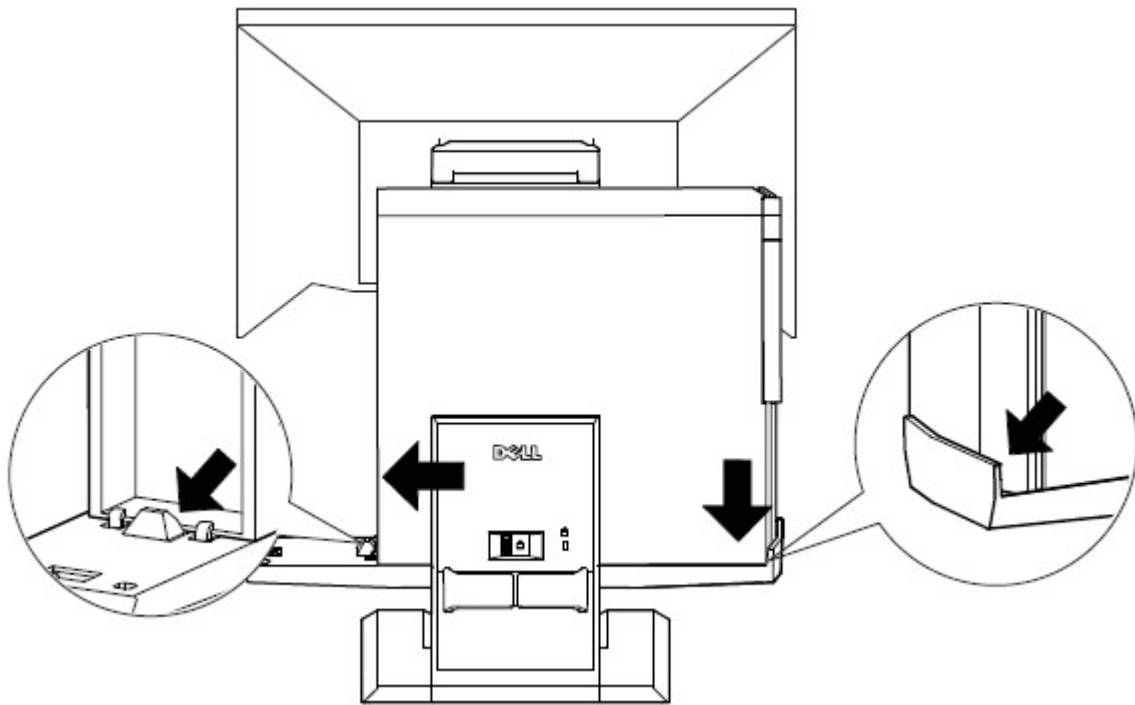

- 5 Bestimmen Sie, welches Monitorkabel verwendet werden soll (VGA oder DVI), und schließen Sie das Kabel dann am Monitor und am Computer an.

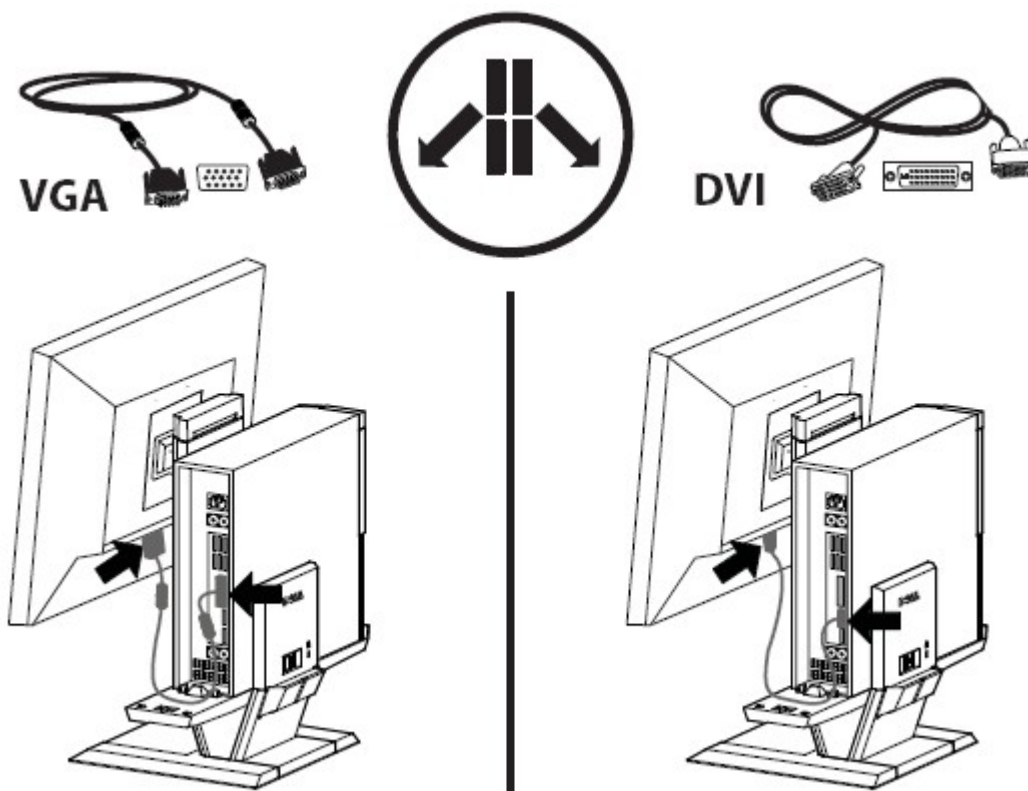



- 6** a Verbinden Sie ein Ende des USB-Kabels mit dem Monitor.  
b Verbinden Sie das andere Ende des USB-Kabels mit dem Computer.

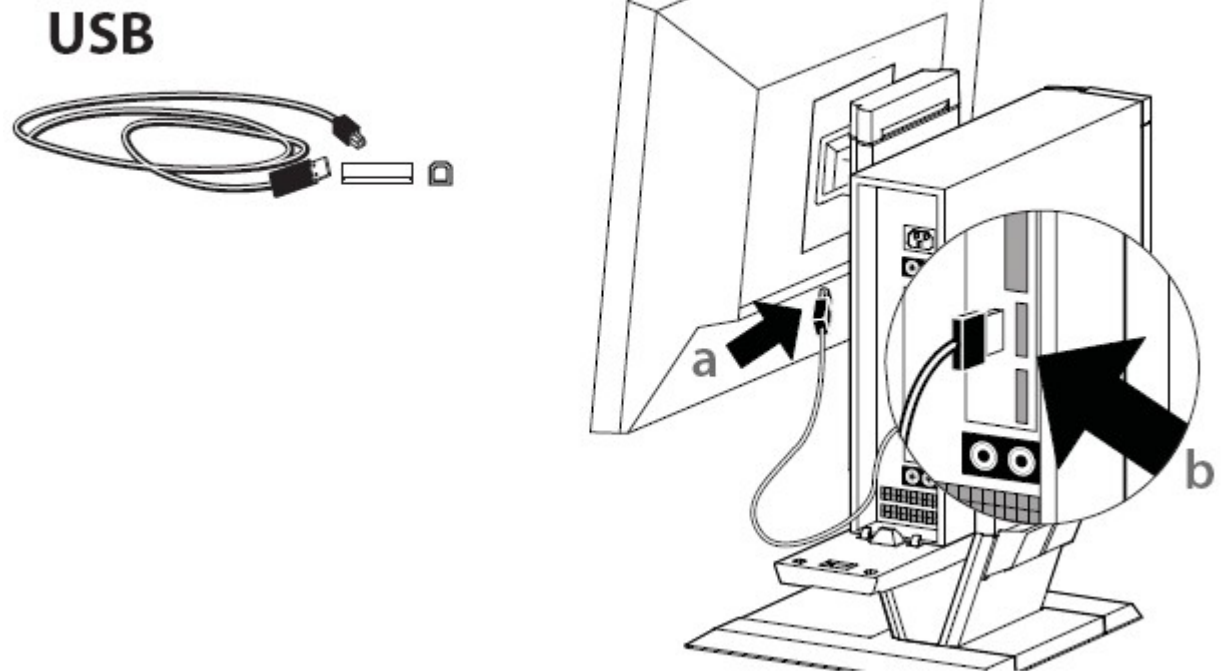

- 7** a Schließen Sie das Monitor-Netz kabel am Monitor an.  
b Stecken Sie das Monitor-Netz kabel in eine Wandsteckdose.

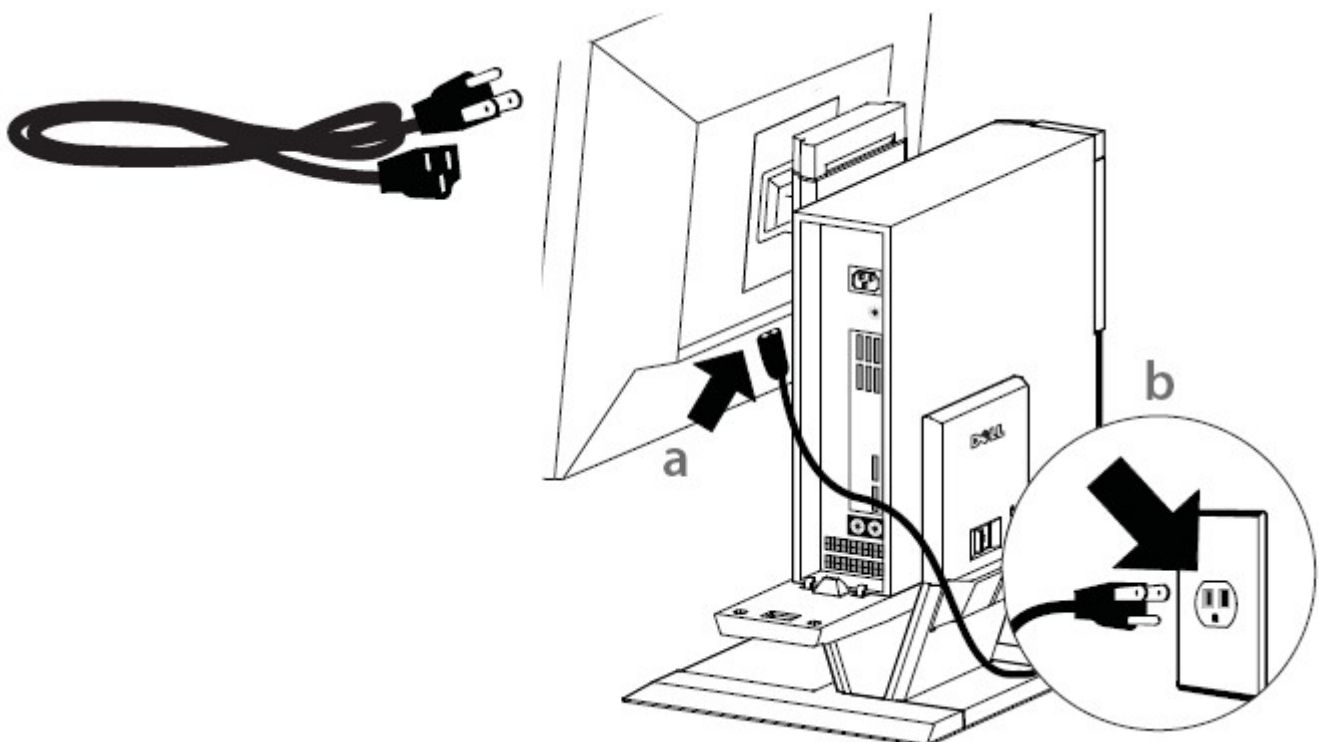

- 8** a Schließen Sie das System-Netz Kabel am Computer an.  
b Stecken Sie das System-Netz kabel in eine Wandsteckdose.

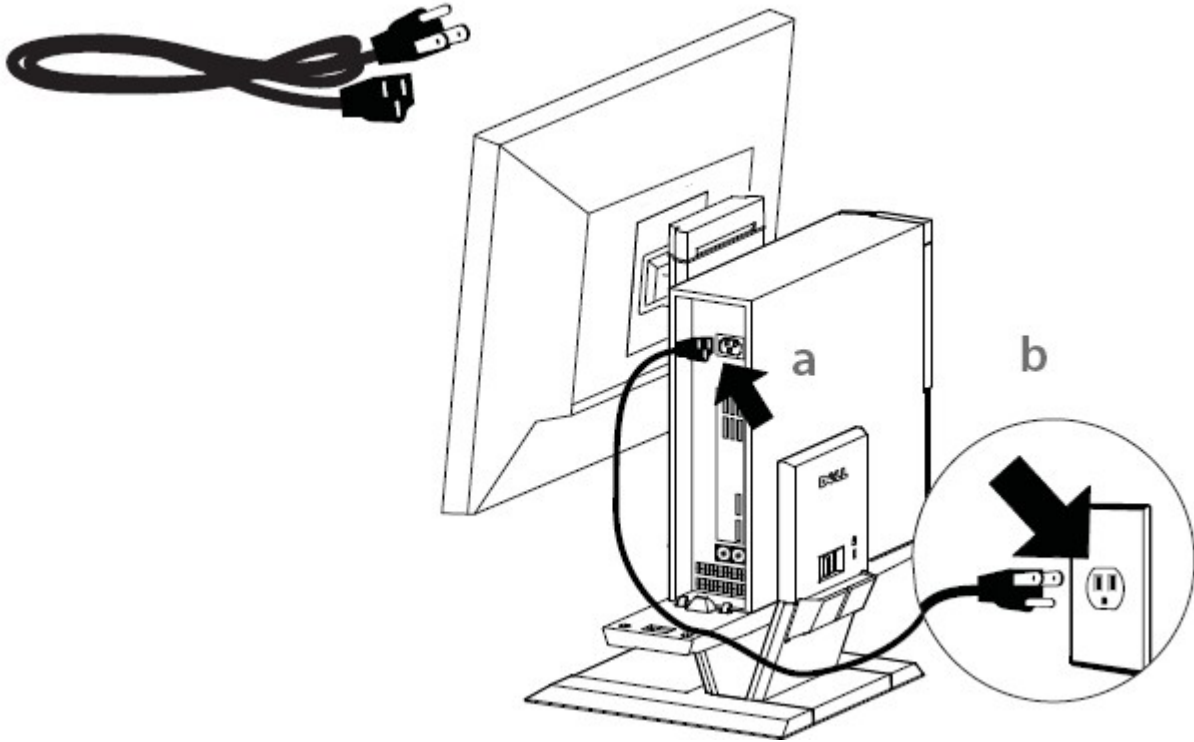

- 9** Schließen Sie die Zubehörcabel (Tastatur, Maus, Lautsprecher usw.) am Computer an.

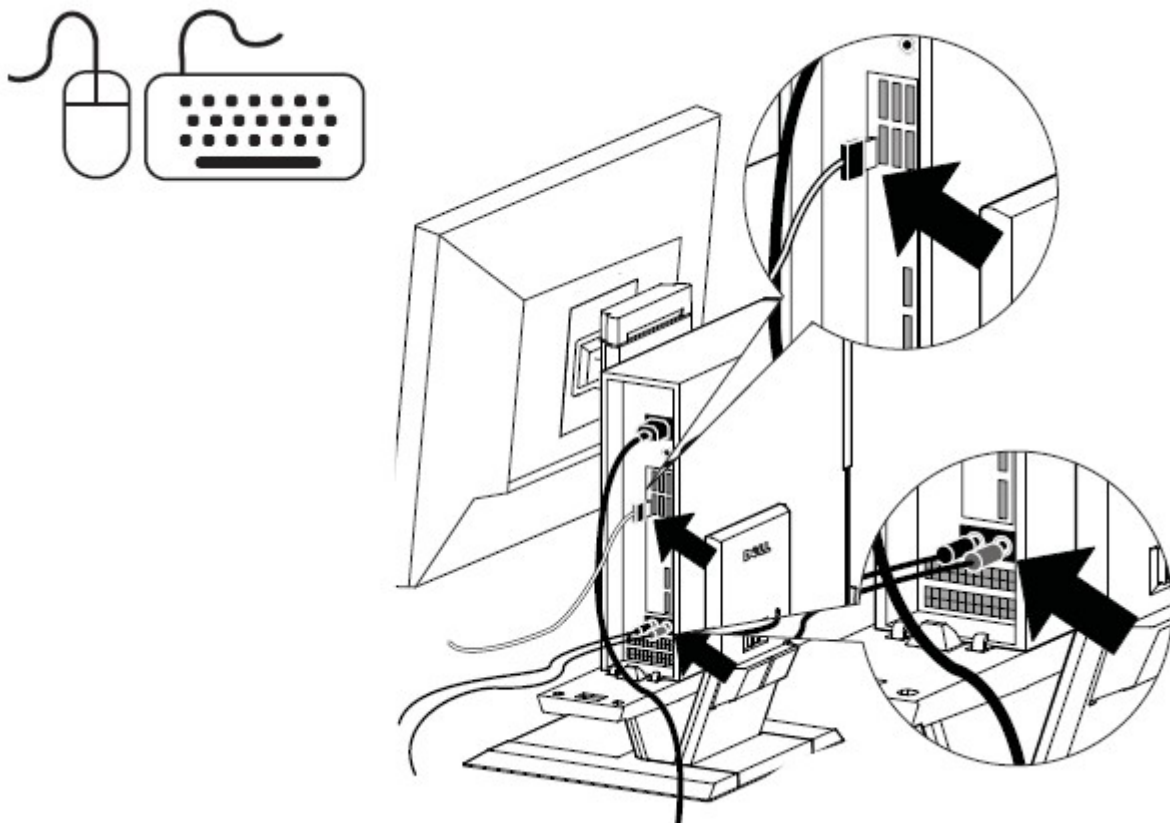

- 10** Führen Sie die Anschluss- und die Netzkabel durch die Kabelklammer auf der Rückseite des Komplett-Ständers.

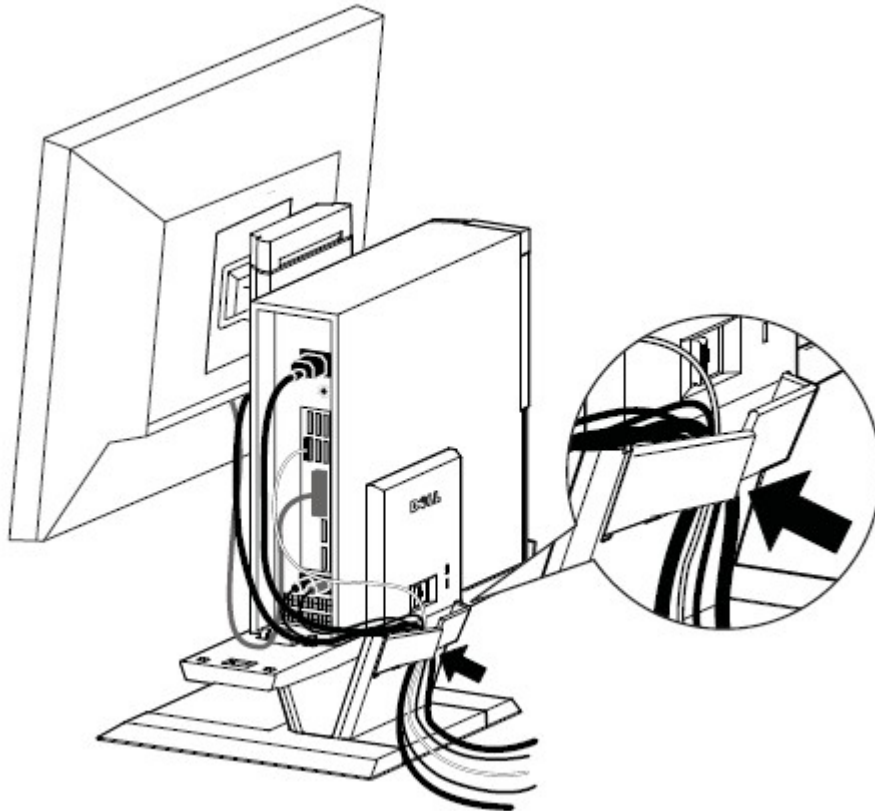

- 11** Schieben Sie die Kabelabdeckung darüber und nach unten, um sie am Computer-Chassis zu befestigen.

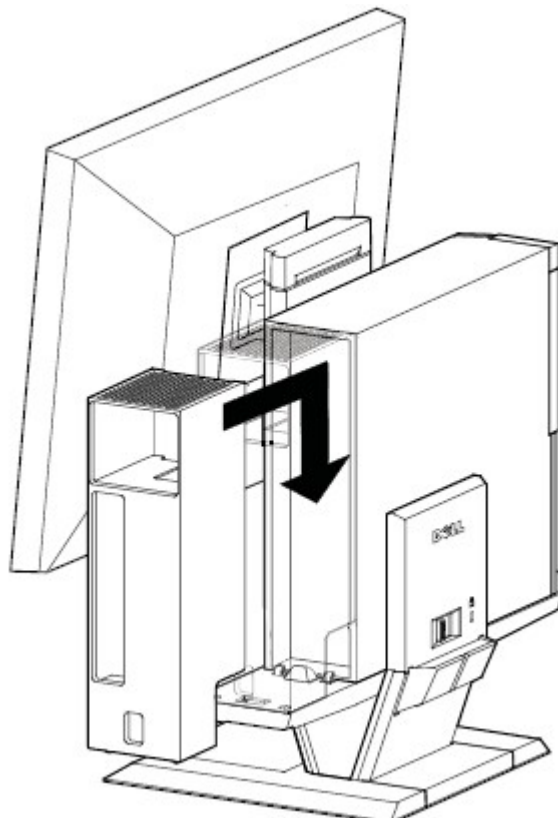

- 12** **a** Verschieben Sie den an der Kabelabdeckung befindlichen Schalter, um das System zu verriegeln.  
**b** Verschieben Sie den Schalter, um den AIO-Ständer zu sichern.

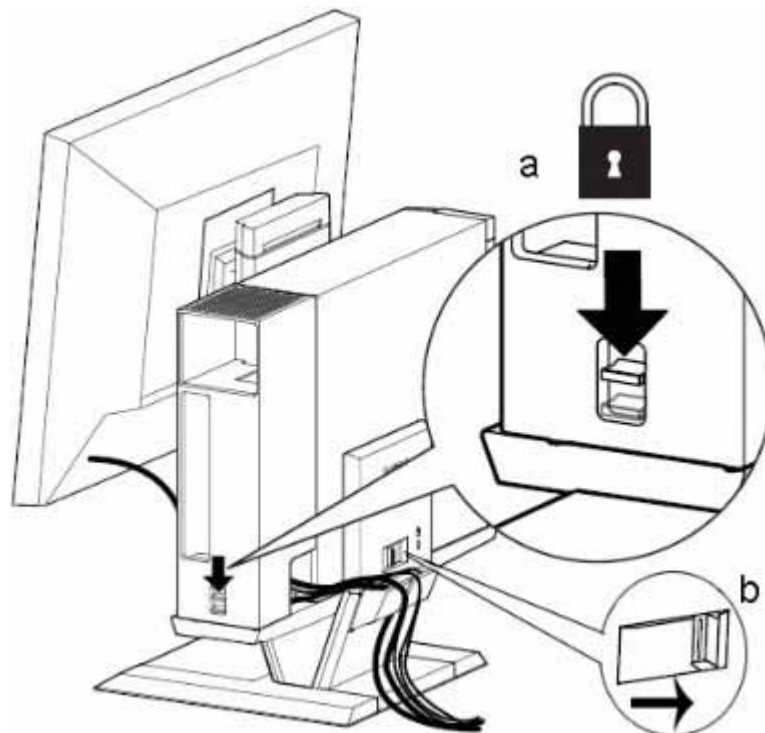

- 13** Befestigen Sie das mitgelieferte Sicherheitszubehör.



**HINWEIS :** Diese Sicherheitsfunktion kann nur verwendet werden, wenn die Ständerverriegelung des Komplett-Ständers wie in Schritt 12 gezeigt aktiviert ist.

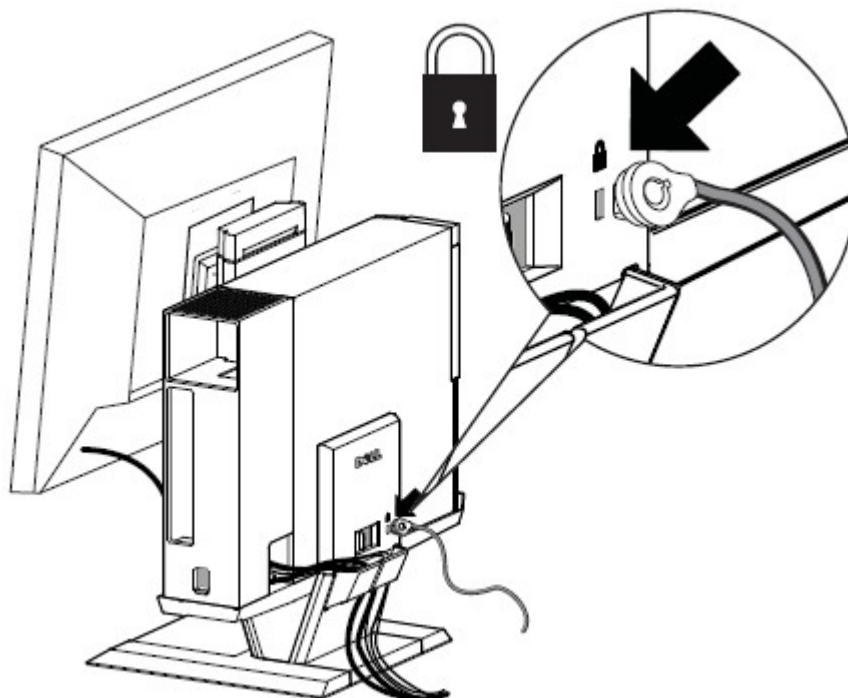



## So entfernen Sie Komponenten:

- a Verschieben Sie den auf der Rückseite des Ständers befindlichen Schalter, um das System zu entriegeln.
- b Entfernen Sie die Kabelabdeckung.
- c Heben Sie das System an, um es zu entfernen.

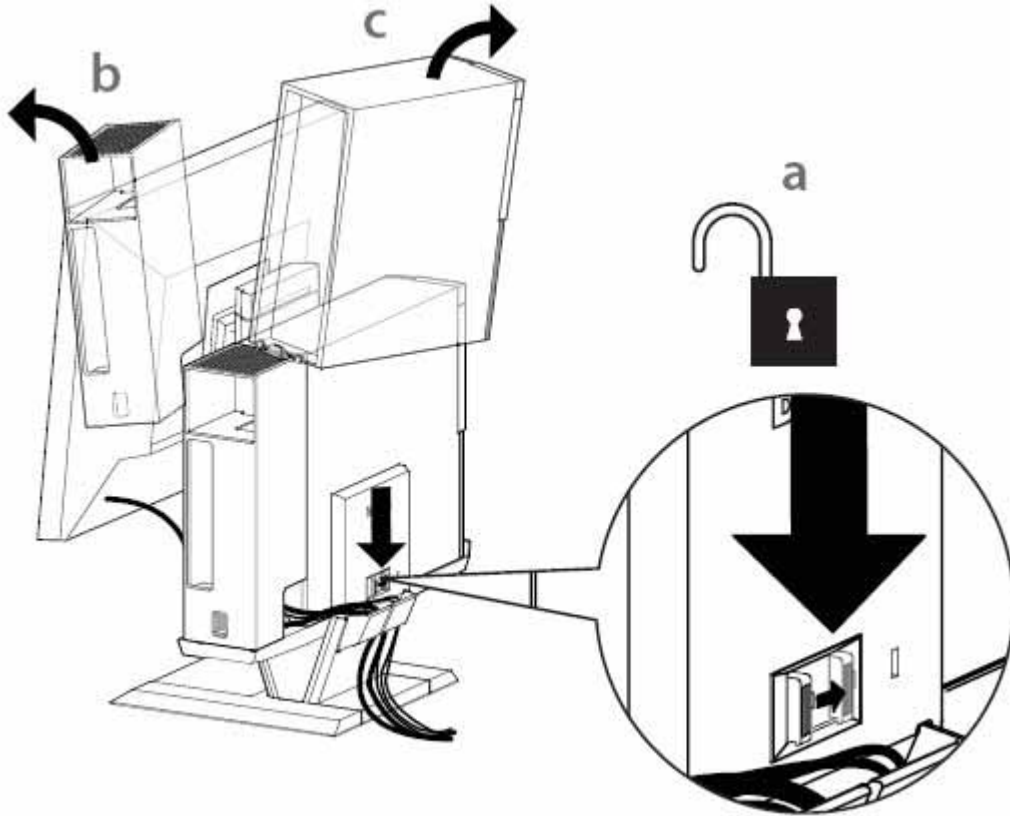



## Bewegungsbereich

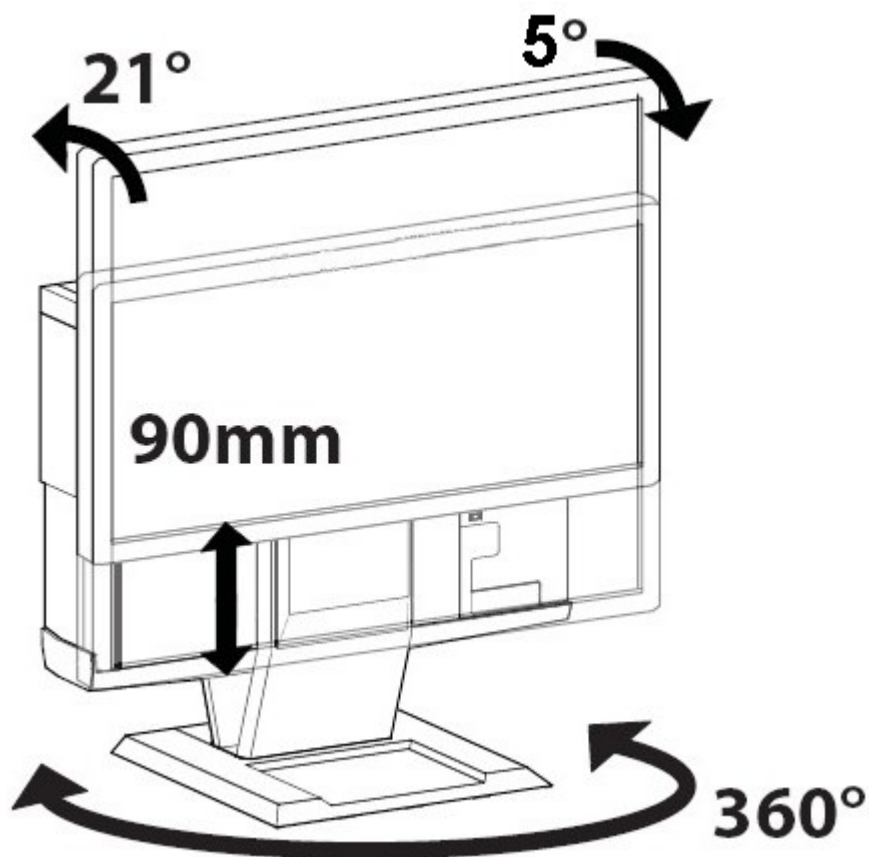

## Physikalische Abmessungen

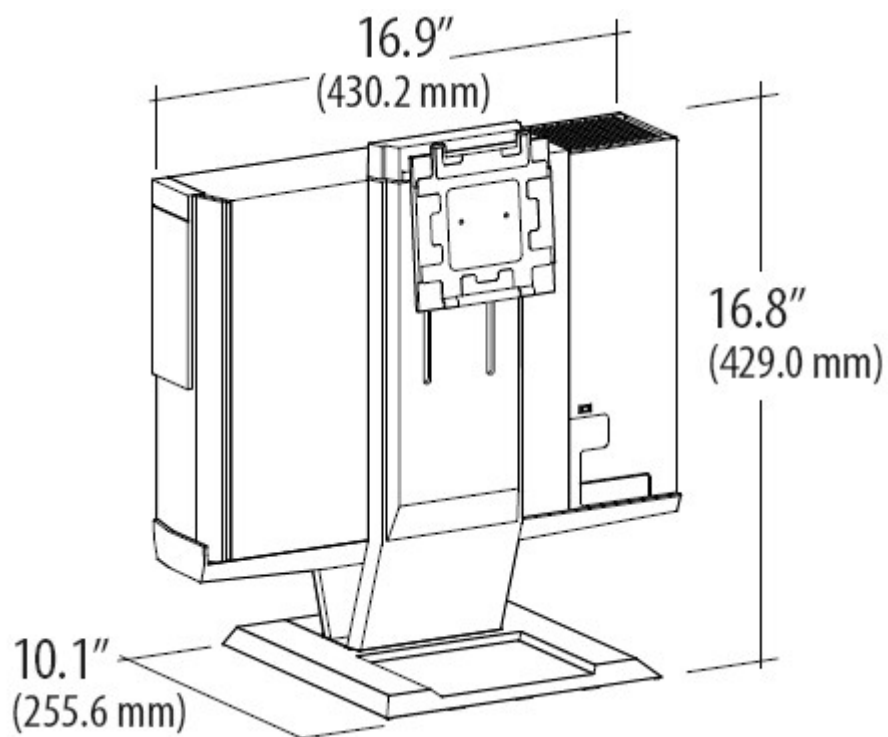

# Technische Daten

## Physikalische Abmessungen \*

Höhe	16.8 Zoll (429 mm)
Tiefe	10.1 Zoll (255.6 mm)
Breite	16.9 Zoll (430.2 mm)
Gewicht	11.5 Pfund (5.2 kg)

\* nicht mit dem Monitor und dem System mitgeliefert

## Belastbarkeit von Monitor und System

DELL-Monitor: P190S / 1909W / P2210	≤ 10.1 Pfund (4.6 kg)
Dell-System: OptiPlex SFF 980	≤ 13 Pfund (5.9 kg)

## Temperatur

Im Betrieb	32°F bis 104°F (0°C bis 40°C)
Lagerung	-4°F bis 140°F (-20°C bis +60°C)
Transport	-4°F bis 140°F (-20°C bis +60°C)

## Sicherheitsmerkmale

Kensington-Sicherheitsschlitz	Nimmt einen standardmäßigen Kensington Lsim MicroSaver auf
-------------------------------	------------------------------------------------------------

## Auffinden von Informationen

### In den folgenden Fällen:

Sie suchen nach Folgendem: Informationen zu den besten Sicherheitspraktiken, Informationen zur Garantie, Geschäftsbedingungen (nur USA), Sicherheitshinweise, regulative Informationen, ergonomische Informationen sowie Endbenutzerabkommen.

### Siehe:

Die im Lieferumfang enthaltenen Handbücher sowie die Homepage mit Konformitätshinweisen unter:  
[www.dell.com/regulatory\\_compliance](http://www.dell.com/regulatory_compliance).